

改善箇所説明図

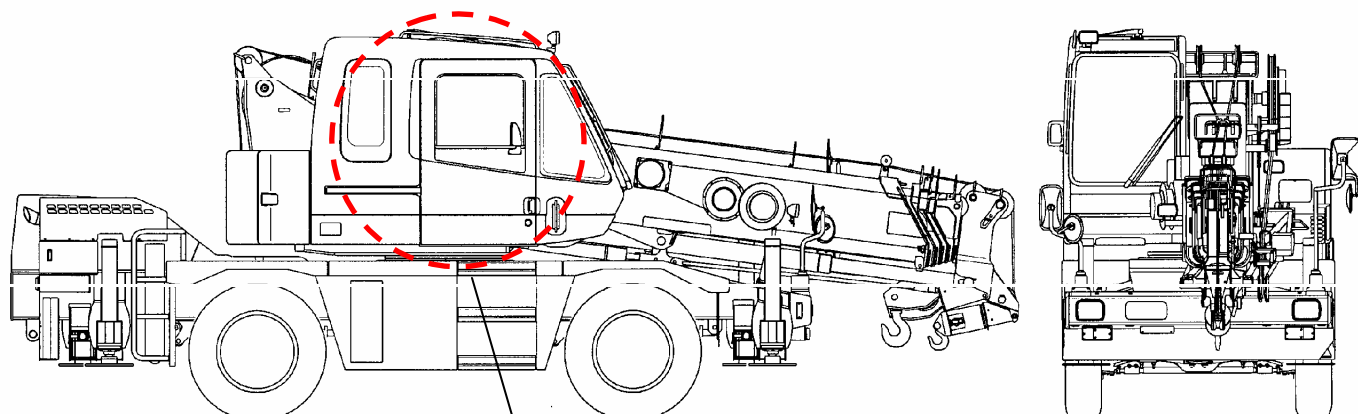

代表機種：カトウKRM-13H(M)型ラフター

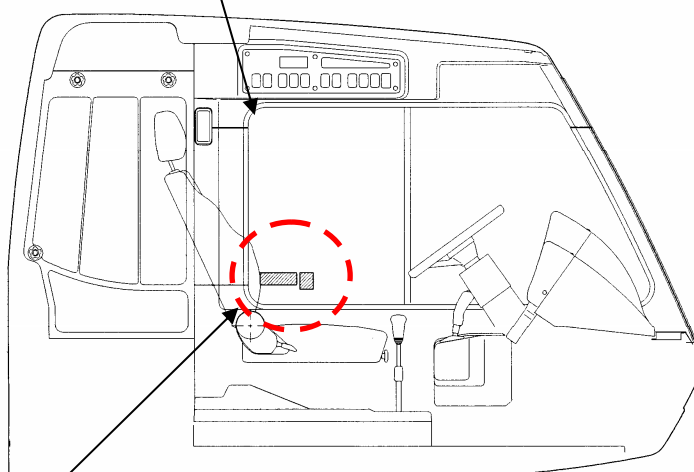

運転室断面図

基準不適合箇所

前面ガラス又は側面ガラスに銘板（注意銘板等）を貼付したため道路運送車両の保安基準に適合していない。

改善の内容

全車両、当該銘板を剥がし、必要なものは適合する位置に貼り直す。

識別：外観上、銘板の有無にて容易に識別が可能のため、特別な識別の追加は行わない。