

主要諸元 型式: HD85V5 機械質量: 8,100kg 機体質量: 6,270kg バケット容量: 0.11m³ ~ 0.28m³ [標準 0.25m³]

■エンジン

名称 …… YANMAR 4TNV98C
 定格出力 …… 42.7kW/2,100min-1
 最大トルク …… 235N・m/1,365min-1

■主要寸法

全長(輸送時) …… 6,050mm
 全高(輸送時) …… 2,630mm
 全幅 …… 2,200mm
 最低地上高さ …… 350mm
 後端旋回半径 …… 1,400mm
 クローラ全長 …… 2,730mm
 シュー幅 …… 450mm

■全体図(単位: mm)

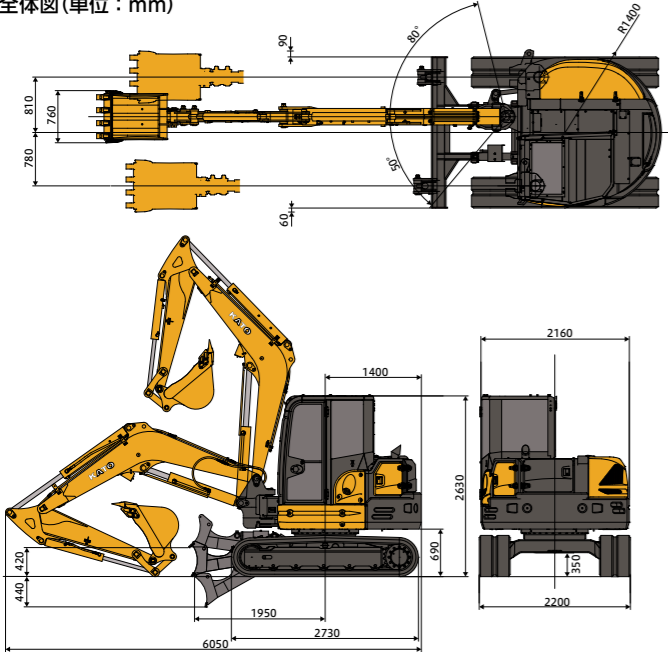

■装備品一覧 ○標準装備 ●オプション

●安全装備

ROPS対応キャブ	○
OPG(トップガードレベル)	●
全操作ロックレバー(ニュートラルエンジンスタート機構)	○
巻取りシートベルト	○
ライト(ブーム灯)※1	○
LED前ライト(ブーム灯)※1	○
増設前後照灯(前2灯, 後1灯)	○
後方確認用ミラー	○
自動旋回駐車ブレーキ	○
自動走行駐車ブレーキ	○
警告注意表示(標識)	○
旋回フレームアンダーカバー	○
超耐摩耗ホース(一部)	○
後方反射プレート	○
エンジンファンガード	○
セカンダリエンジン停止スイッチ	○
フロントガード	○
走行警報	○

●運転室

2-POSTキャブ(ROPS対応)	-
4-POSTキャブ(ROPS対応)	-
キャブ(ROPS対応)	○

●運転室装置(キャブ仕様)

ヒーター※2	○
エアコン※2	○
AMラジオ	○

■走行&旋回性能

走行速度 …… 2.5/4.4km/h
 旋回速度 …… 9.0min-1
 登坂能力 …… 58%(30°)
 接地圧 …… 38kPa(0.39kgf/cm²)

■掘削性能

バケット掘削力 …… 55.0kN
 アーム掘削力 …… 39.0kN

■タンク

作動油タンク …… 75L [基準容量]
 燃料タンク …… 110L

■油圧装置

油圧ポンプ …… 可変容量形ピストン式×2+ギアポンプ
 旋回モーター …… 定容量形ピストン式×1 旋回ブレーキあり
 走行モーター …… 可変容量形ピストン式×2 駐車ブレーキあり
 コントロールバルブ …… 11 連マルチコントロールバルブ [1 連予備回路を含む]
 セット圧 …… 24.5MPa (250kgf/cm²)

注)バケット容量及び掘削力は新JISにより表示しています。
 単位は国際単位系(SI)により表示しています。
 ()内は従来表示(非SI単位)による参考値です。

■作業範囲図(単位: mm)
 【数値: 標準長アーム/ロングアーム】

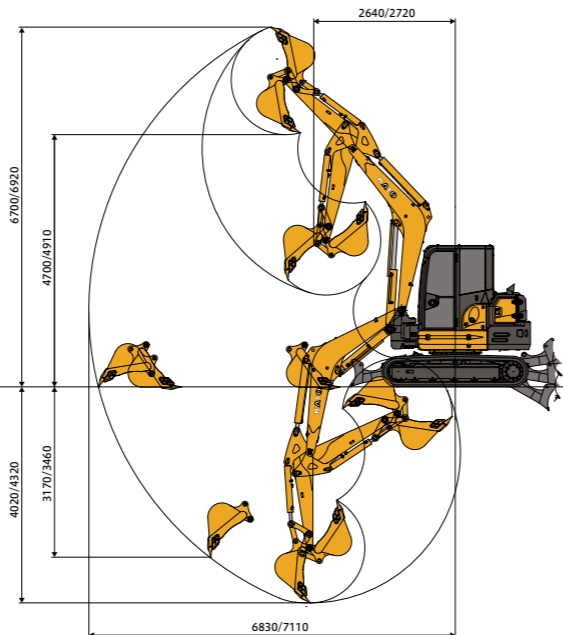

■各種バケットの仕様と組み合わせ

種類	バケット					
	0.11	0.16	0.21	0.25	0.28	
バケット容量(m ³)	山積(新JIS表示)	365	465	565	675	675
バケット幅(mm)	サイドカッタ無	450	550	650	760	760
	サイドカッタ有	450	550	650	760	760
ツース本数	3	3	4	4	4	
標準長アーム	●	●	●	●	□	
ロングアーム	●	●	●	×	×	

●一般掘削用 □積込専用 ×使用不可

■各種シューの全幅と接地圧

種類	ゴムシュー	スチールシュー
シュー幅(mm)	450	
全幅(mm)	2,200	
接地圧(kPa)	38	

- ※1 選択仕様となり、同時装着できません。
- ※2 選択仕様となり、同時装着できません。
- ※3 操作方式はプロポーション制御となります。
- ※4 第2予備単独、第2+第3予備の選択は出来ません。
- 本機の使用にあたっての注意事項は取扱説明書をよく読んで正しくお使い下さい。
- 本カタログの写真ならびに装備は、改良などによりお届けする製品と異なる場合があります。
- また、仕様は予告なく変更することがありますのであらかじめご了承下さい。
- ボディカラーおよび内装色が、撮影や印刷インクの関係で実際の色とは異なって見えることがあります。
- 機体質量3t未満の建設機械を運転する場合には、「車両系建設機械運転特別教育」の受講、3t以上の場合は「車両系建設機械運転技能講習修了証」の取得が必要です。
- 本カタログで使用されている「KATO」、当社商品名、サービス名は株式会社加藤製作所の商標、または登録商標です。

KATO

HYDRAULIC EXCAVATOR

V FIVE HD85



Contact us お問い合わせ

KATO 株式会社 **加藤製作所**

本社 〒140-0011 東京都品川区東大井1-9-37
 TEL : 03-3458-1111 (大代表)



www.kato-works.co.jp



徹底的な安定性をもたらすマシンの進化

より安全に、より快適に、より強靱に

都市部で大きな作業にフィットするブームスイング型油圧ショベル

安定性を重視し可能な限りショートテール化を実現。また、壁際まで掘削できるブームスイングを装備しました。標準機同等の作業性と超小旋回機を大きく超える安定性を両立したオールラウンダー。管工事や都市土木でも活躍します。

Workability -作業性-

優れた安定性を実現

重心を徹底的に見直し、高い安定性を実現。従来機(80VX3)より安定性を向上させました。



広範囲ブームスイング

右80度・左50度のワイドなスイング角度を実現。広い範囲を掘削でき、道路路肩の溝掘りもしっかりこなします。フロントアタッチメントは超小旋回機より軽く、操作性に優れ、安定した作業を確保。ハードな作業にも対応できます。

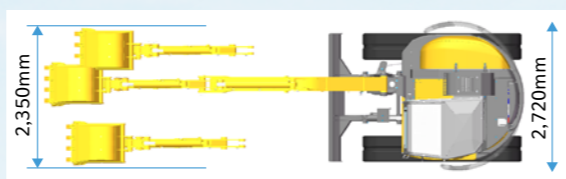

力強く、優れた応答性を発揮

効率を高めたメインポンプを採用。作業性がアップしました。力強く、応答性が良く、複合操作性にも優れています。

- ・旋回力14% UP (従来機80VX3比)
- ・旋回ホイス高さ7% UP (従来機80VX3比)

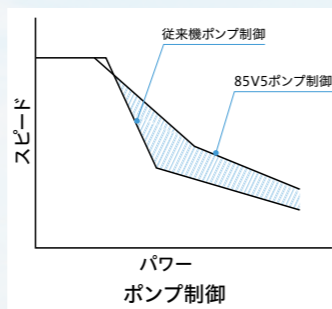
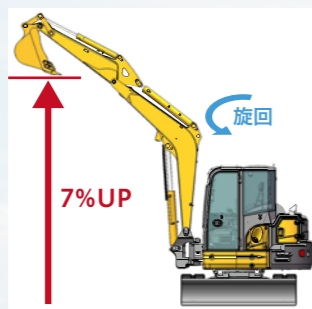

コンパクトな旋回範囲

クローラ幅からの飛出しは、わずか300mm。通常の作業では気になりません。後方超小旋回機より格段に安定した作業が可能です。



ロングな作業半径

ロングな掘削半径で、広範囲の掘削が可能です。荷台奥まで届いて、積み込み作業もしっかりこなせます。

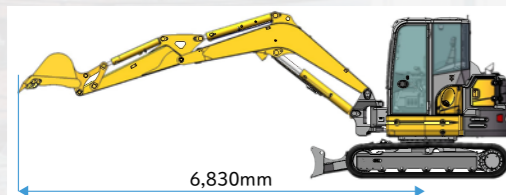

優れた足元作業性

バケットと排土板が近接。土砂のスキトリ作業を容易にしました。



Safety -安全性-

安全性を高めたROPS適合キャブ

転倒時運転者保護構造(ROPS)に適合しました。万一の転倒時にもキャブ変形を最小限に抑え、オペレーターの保護空間を確保します。

ニュートラルエンジンスタート&全操作ロックシステム

操作ロックレバーが安全位置にある時のみエンジンが始動できます。エンジン始動中、安全位置にすると全操作をロックします。(排土板、スイング含む)不意の動作を防止し、安全性を向上しました。



セカンダリエンジン停止スイッチ

緊急時に運転席の外からエンジンを停止することができます。



良好なオペレーター視界

コンパクトなボディでオペレーターの視界を確保。右前の視界も良好でブームスイングを最大限に発揮できます。サイド&後方アンダーミラーで周囲の状況も把握でき、安全に作業できます。(※ミラーはオプション)



Economy -経済性-

特定特殊自動車排出ガス規制 2014年基準適合

コモンレール式燃料噴射システム、クールドEGRと排ガス後処理システムをコンピュータによって制御。クリーンなガスを排出します。PM(粒子状物質)を大幅に削減し、環境にやさしい性能としています。

経済性の向上

アイソクロナス制御を採用。エンジン回転数を一定にキープ。負荷がかかってもエンジン回転数が変動せず、燃費性能が優れています。従来機より燃料消費量を削減します。



作業スピードか燃費で選べるセレクトモード

作業スピード重視のVmaxモードと燃費重視のECOモードをスイッチにて選択できます。

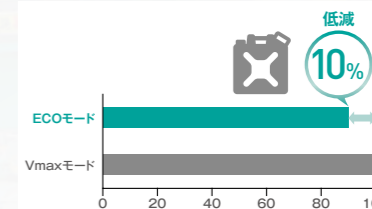

オートアイドルを標準装備

操作レバーを中立にすると、数秒後にエンジン回転数が自動的にアイドルリング。燃料の節約が10%程度可能です。

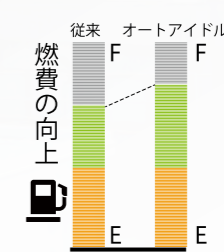
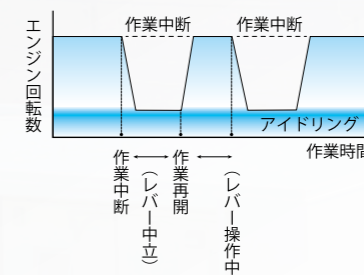

Durability -頑丈/耐久性-



ブーム格納ライト

ライトは作業時に破損しにくいブーム下に格納しました。

強化型ブームシリンダガード

シリンダの破損を軽減するため、2重構造および山型にしました。

ブームスイングピン

ブームスイング部は、摩耗を最小限にするため可能な限り、ピン径を大きくしています。また、ガタを最小限に抑えるため1本ピン方式を採用しています。

取外し可能なサイドスカートカバー

左右とも、取外し可能なカバータイプを採用。容易に取外しが可能で整備性が格段よくなりました。カバーは上下分割としたことで、傷やへこみなどが生じやすい下側のみ板金、塗装で修理または交換が可能です。



頑丈な大型排土板を標準装備

大型排土板を標準装備しました。ダブルシリンダの採用により、ねじれに強く耐久性に優れています。埋め戻しから整地までパワフルにこなします。



オープンドアプロテクト

キャブドア解放時、ドア端部がカウンターウエイトの内側に収まるため、ドアの損傷を防ぎます。



カバープロテクト

カバーをカウンターウエイトより内側に配置したことで、カバーの損傷を防ぎます。



※写真は追加ウエイト付き

Comfortability -居住性-

快適な作業空間

コンパクトなボディに可能な限り広く、運転スペースを設計しました。オペレーターのストレスを軽減します。



デラックスサスペンションシート

高さ調整とサスペンション調整付きのリクライニングシートを標準装備しました。

外部電源取出口

シガーソケットタイプの外部電源供給取出口を装備しています。(12V 10A)



モニターエンジンエラーコード表示機能付

表示パネルを新規設計。LEDが常時点灯し視認性が向上しました。また、短時間での復旧に役立つエンジンエラーコードを表示する機能を追加しました。

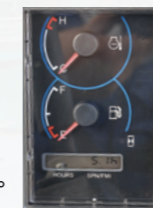

ダブルプロポーションナルコントロール

予備ポートをグリップのスイッチで操作できます。ペダルを使用せず、手で操作ができるため、操作性が向上しました。第1予備ポートを右レバーグリップで操作、第2予備ポートを左レバーグリップで操作します。(※第2予備ポートはオプション)

右レバー(第1予備ポート用)



左レバー(第2予備ポート用)

アシストダンパー付きフロントウインド

ダンパーによる補助があるため、小さい力で簡単に開けられます。



前下ウインド格納ラック

取り外した前下ウインドの格納ラックを装備しました。保管場所に困ることがありません。



後方収納スペース



シート下大容量収納スペース



走行自動変速機能

走行モータの負荷に応じて1速/2速を自動に変速します。ブレードレバーに装備したスイッチで1速固定にすることもできます。

スイッチ集中配置

大型スイッチをわかりやすく集中配置。迷わず操作をできるようにしました。



ドリンクホルダー

ペットボトルが入るドリンクホルダーを装備しています。

Maintenance -整備性-

フルオープンカバー構造

エンジンカバーと左右サイドカバーが工具なしでフルオープン。
エンジンや油圧系統の日常点検がスムーズに行えます。



わかりやすい燃料給油口

燃料給油口を外側に配置しました。わかりやすく、カバーを開けずに、簡単に燃料を給油することができます。

DPFマフラー

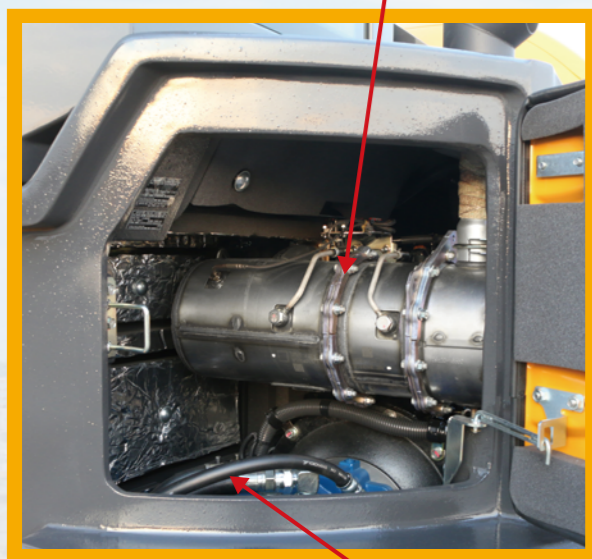

油圧ポンプ

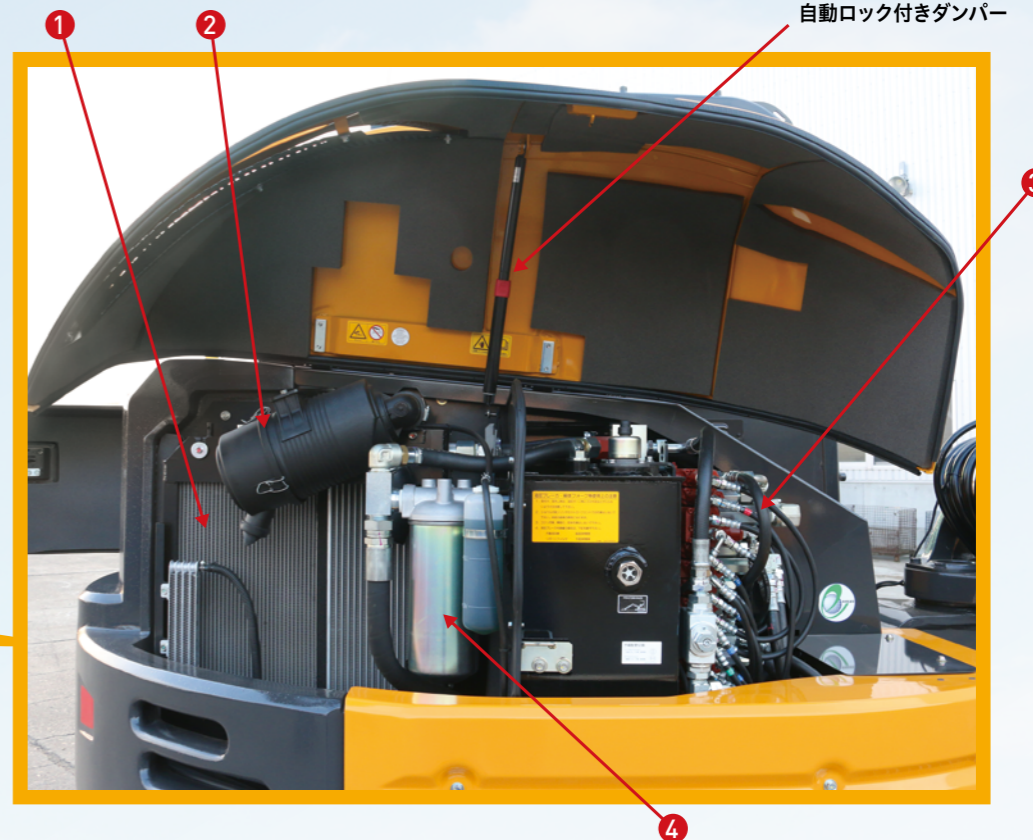
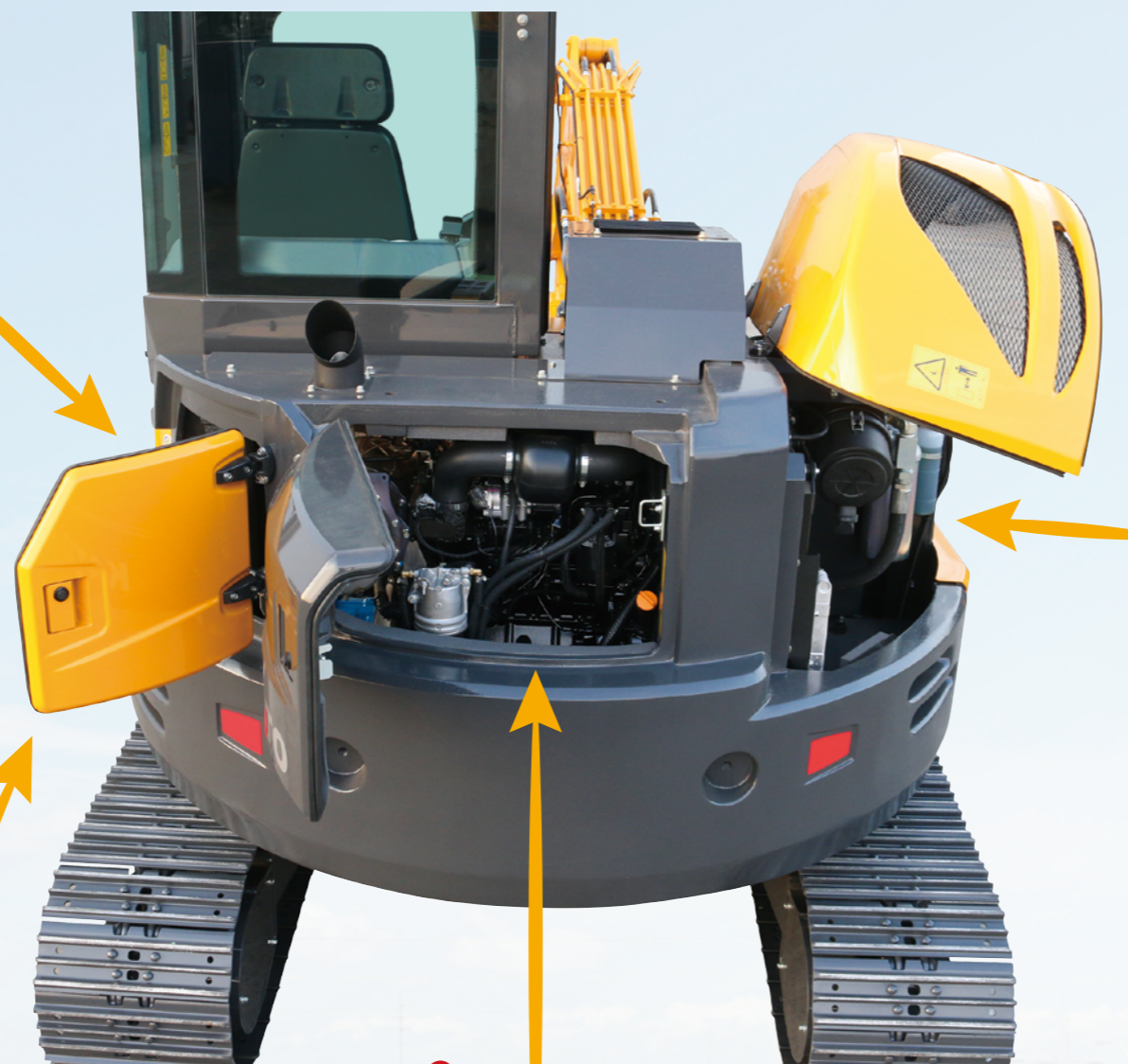

- ① サイドバイサイドクーリング
- ② エアクリーナ (ダブルエレメント)
- ③ コントロールバルブ
- ④ 作動油リターンフィルタ

カートリッジ式フィルタ

作動油のリターンフィルタにカートリッジ式を採用しました。
簡単に交換できて、砂等の混入も防止できるので、交換時間の削減ができます。

DPF自動再生システム

ススの蓄積状況をコンピュータが判断して、作業中に自動で再生します。自動再生中は通常通り作業ができるため、効率的です。
ススの蓄積を軽減できるため、作業を止めてのリセット再生までのサイクルが長く、作業の中断を大幅に減らせます。(使用状況によって手動再生のサイクルが短くなる場合があります。)

- ⑤ 電気センサー付きウォーターセパレータ
- ⑥ 燃料フィルタ

工具箱

工具箱を設置しました。

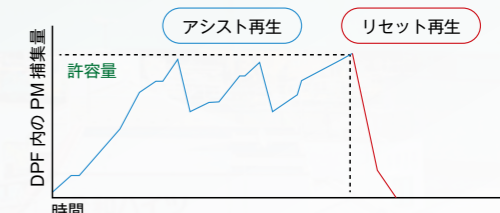

Option

エアコン(標準)



ヒーター



ABCD切換えマルチバルブ



走行ペダル



追加カウンターウエイト



スチールシュー

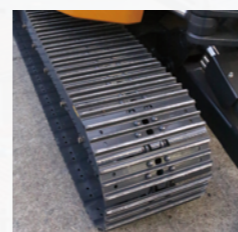

キャブライト



ロングアーム



プロポーションナルコントロールレバー



予備配管



※第1予備ポート時標準
※第2予備ポート時オプション